

Beschreibung ELEKTRO-Vollspanner 10-27

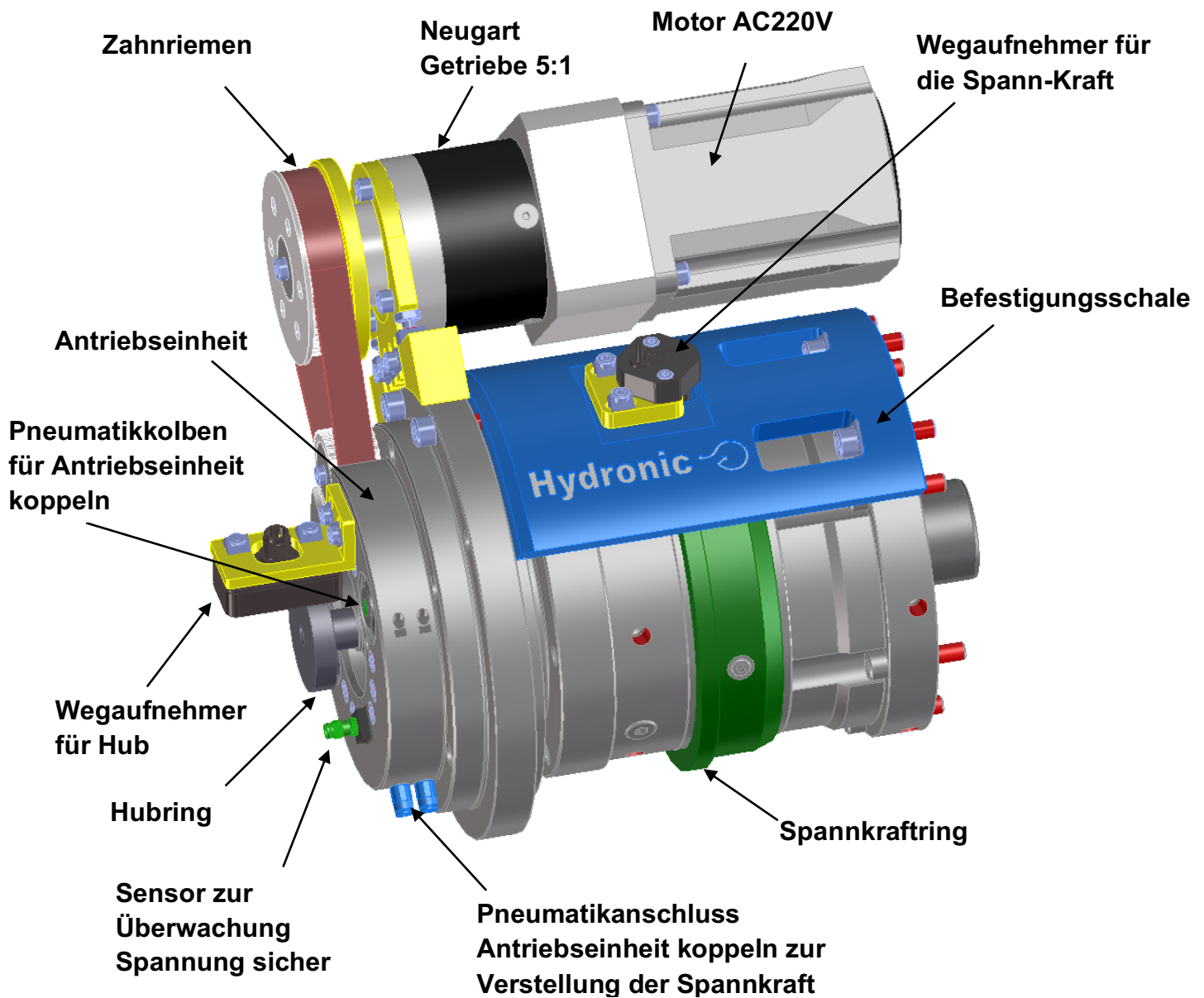

Elektro – Vollspanner die Zukunft

Elektro - Vollspanner zur Betätigung von Spannfuttern ohne Stangendurchgang.

Speziell geeignet für das sichere Spannen von Werkstücken auf Drehmaschinen und Schleifmaschinen. Die Einbaulage kann vertikal und horizontal sein.

Die Maximale Zug / Druckkraft beträgt 52 KN

Drehzahl: 6000 1/min

Gewicht des umlaufenden E-Vollspanners 31 kg

Kolbenhub: 27 mm

Hohe Energieeffizienz

Energieverbrauch Zweischichtig beim E-Spanner pro Jahr ca. **200 kWh**

Energieverbrauch Zweischichtig beim Hydraulischen Spannzylinder pro Jahr ca. **12.000 kWh**

modernste Regelungstechnik

Hohe Energieeffizienz weil der Getriebemotor nur für das Öffnen bzw. Schließen im Einsatz ist. Bei Betrieb steht sowohl der Motor als auch die Antriebseinheit.

Die Vollspanner Ausführung mit einem Durchlass von $\varnothing 12$ mm ist vorbereitet für eine Drehdurchführung für Kühlmittel oder andere Medien.

Der E-Spanner ist wartungsarm und umweltfreundlich, da keine hydraulischen Komponenten verbaut sind.

Bei Bearbeitung steht:

der Getriebemotor

der Riemenantrieb

die Antriebseinheit

Nur dieser Teil Rotiert mit der Spindel

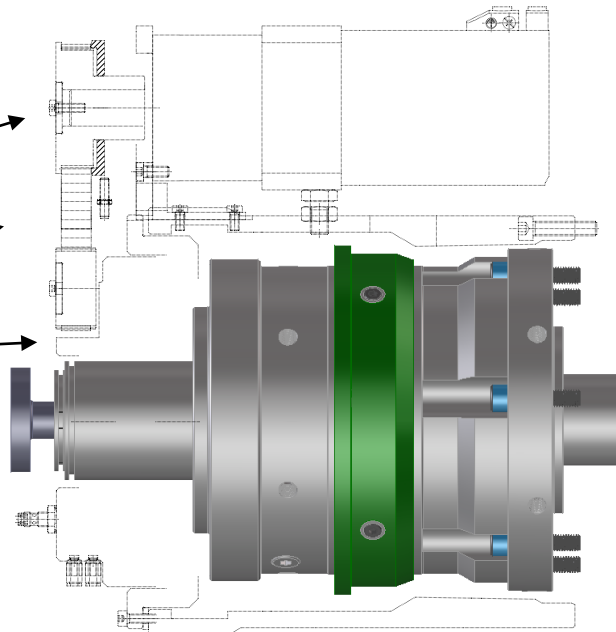

Bereits heute ist der Trend erkennbar, dass Hydraulikantriebe durch elektromechanische Antriebe ersetzt werden. Die Hydraulik wird nicht vollständig verschwinden, da Hydraulik bei bestimmten Anwendungen ihre Vorzüge hat.

Die Steigerung der Energieeffizienz im Maschinenbau wird deutlich werden, die ständige Energievorhaltung der Hydraulischen Anlagen, wird durch die elektrischen Spannsysteme reduziert.

Die Leckagegefahren, der Wartungsaufwand für Austausch und Entsorgung des Hydrauliköls entfallen komplett und die Betriebssicherheit steigt.

Vorteile der Elektro-Spannzylinder:

- während der Bearbeitung keine Energiezufuhr
- keine Wartung der Hydraulik
- keine Ölkosten
- energieeffizient
- kürzere Spannzeiten, dadurch kürzere Stückzeiten
- Umweltfreundlich da keine Leckagen
- austauschbar gegen Hydraulische Spanner
- niedrige Betriebskosten
- Baugruppenaufbau kompakter
- Programmierbare Kraft
- bei Stromausfall garantierte Sicherheit

Beschreibung ELEKTRO-Hohlspanner 42-27

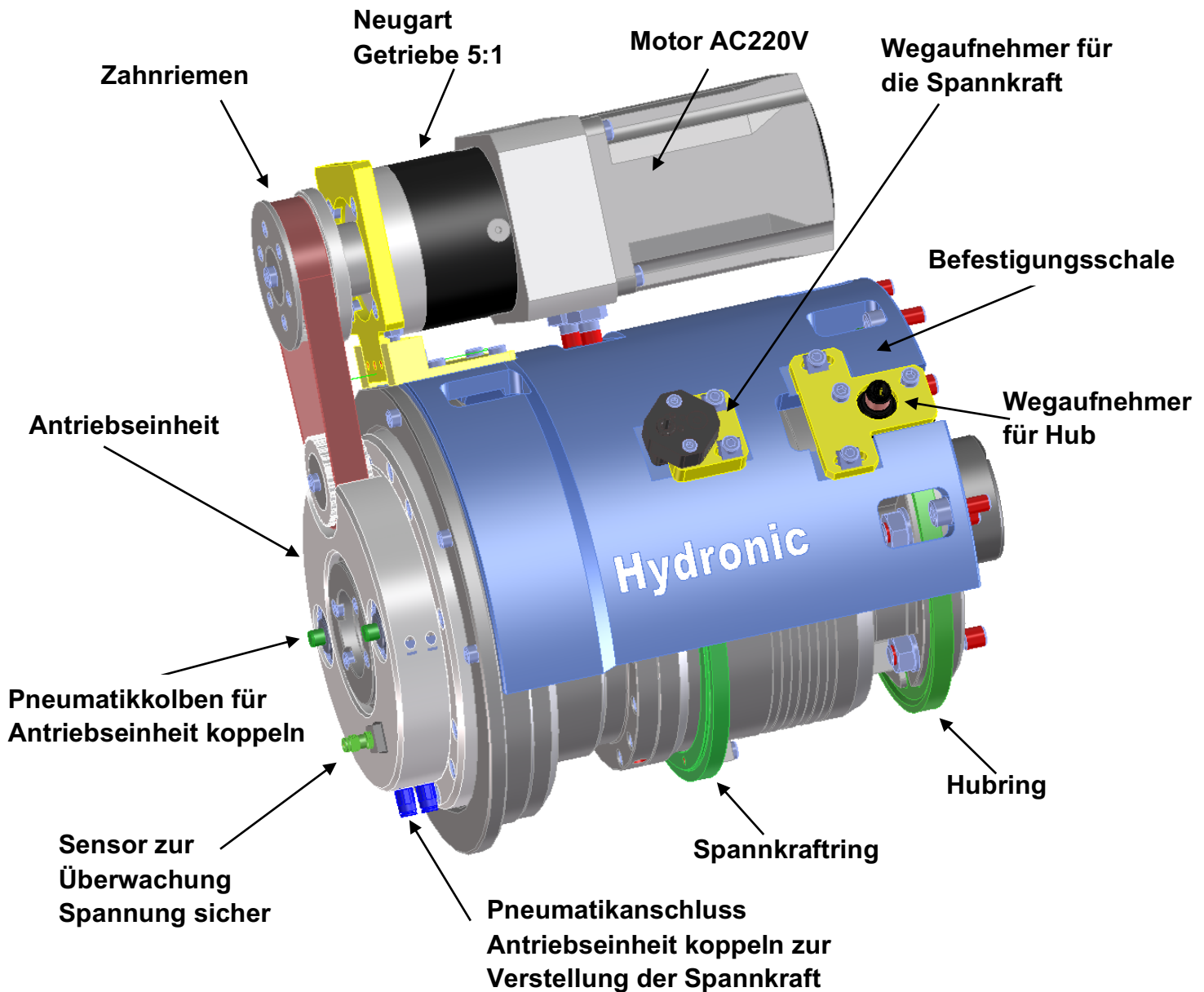

Elektro – Hohlspanner die Zukunft

Elektro - Hohlspanner zur Betätigung von Spannfuttern mit Stangendurchgang.

Speziell geeignet für das sichere Spannen von Werkstücken auf Drehmaschinen und Schleifmaschinen. Die Einbaulage kann vertikal und horizontal sein.

Die maximale Zug / Druckkraft beträgt 40 KN

Drehzahl: 6000 1/min

Gewicht des umlaufenden E-Hohlspanners 20.8 kg

Kolbenhub: 27 mm

Hohe Energieeffizienz (Beispiel 2 Schichtig)

Energieverbrauch zweischichtig beim E-Spanner pro Jahr ca. **200 KW/Jahr**

Energieverbrauch zweischichtig beim hydraulischen Spannzyylinder pro Jahr ca. **12.000 KW/Jahr**

modernste Regelungstechnik

Hohe Energieeffizienz, weil der Getriebemotor nur für das Öffnen bzw. Schließen im Einsatz ist. Bei Betrieb steht sowohl der Motor als auch die Antriebseinheit.

Der Hohlspannzylinder ist geeignet für Stangendurchlass bis max. 42 mm.

Der E-Spanner ist wartungsarm und umweltfreundlich, da keine hydraulischen Komponenten verbaut sind.

Bei Bearbeitung steht:

der Getriebemotor

der Riemenantrieb

die Antriebseinheit

Nur dieser Teil Rotiert mit der Spindel

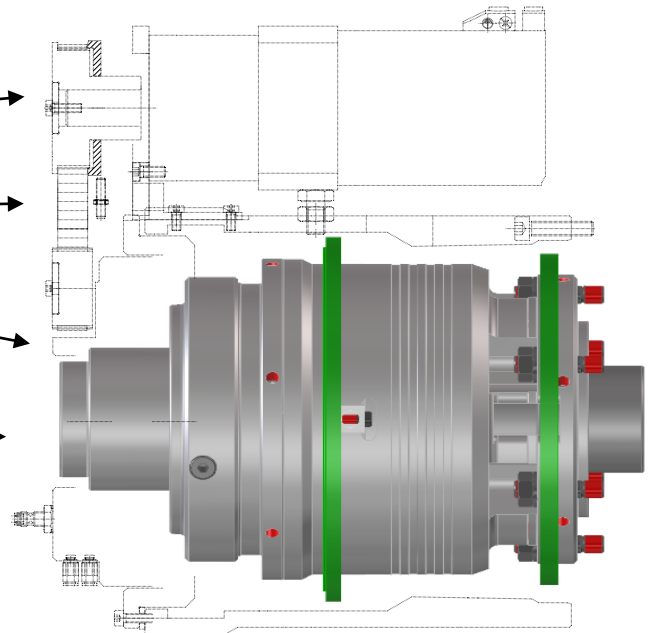

Bereits heute ist der Trend erkennbar, dass Hydraulikantriebe durch elektromechanische Antriebe ersetzt werden. Die Hydraulik wird nicht vollständig verschwinden, da Hydraulik bei bestimmten Anwendungen ihre Vorzüge hat.

Die Steigerung der Energieeffizienz im Maschinenbau wird deutlich werden, die ständige Energievorhaltung der Hydraulischen Anlagen, wird durch die elektrischen Spannsysteme reduziert.

Die Leckagegefahren, der Wartungsaufwand für Austausch und Entsorgung des Hydrauliköls entfallen komplett und die Betriebssicherheit steigt.

Vorteile der Elektro-Spannzylinder:

- während der Bearbeitung keine Energiezufuhr
- keine Wartung der Hydraulik
- keine Öl-Kosten
- energieeffizient
- kürzere Spannzeiten, dadurch kürzere Stückzeiten
- Umweltfreundlich da keine Leckagen
- austauschbar gegen hydraulische Spanner
- niedrige Betriebskosten
- Baugruppenaufbau kompakter
- Programmierbare Kraft
- bei Stromausfall garantierte Sicherheit

Beschreibung ELEKTRO-Hohlspanner 67-27

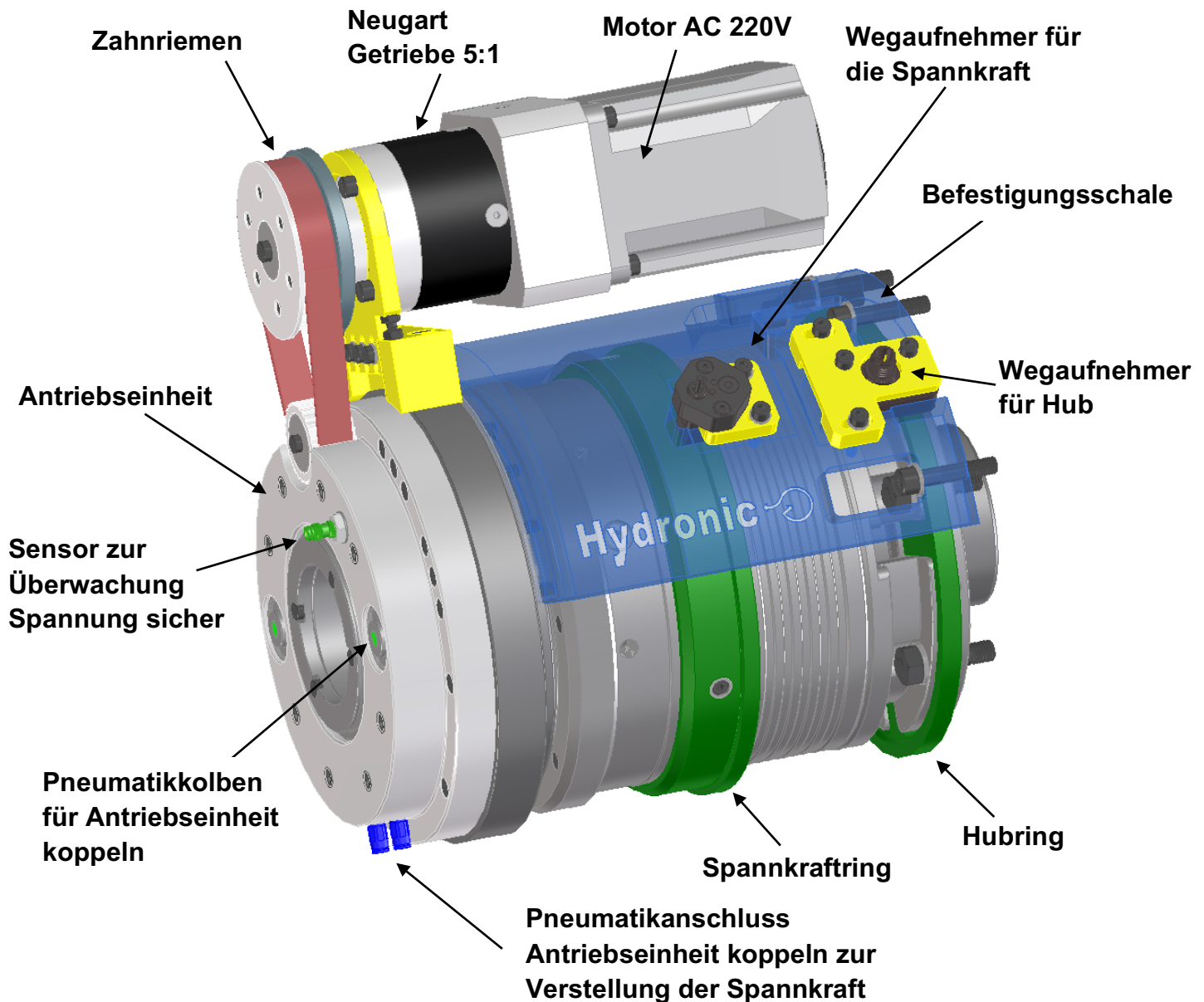

Elektro – Hohlspanner die Zukunft

Elektro - Hohlspanner zur Betätigung von Spannfütern mit Stangendurchgang.

Speziell geeignet für das sichere Spannen von Werkstücken auf Drehmaschinen und Schleifmaschinen. Die Einbaulage kann vertikal und horizontal sein.

Die Maximale Zug / Druckkraft beträgt 59 kN

Drehzahl: 6000 1/min

Gewicht des umlaufenden E-Hohlspanners 38 kg

Kolbenhub: 27 mm

Hohe Energieeffizienz (Beispiel bei Zweischicht)

Energieverbrauch Zweischichtig beim E-Spanner pro Jahr ca. **200 KW/Jahr**

Energieverbrauch Zweischichtig beim hydraulischen Spannzylinder pro Jahr ca. **12.000 KW/Jahr**

modernste Regelungstechnik

Hohe Energieeffizienz, weil der Getriebemotor nur für das Öffnen bzw. Schließen im Einsatz ist. Bei Betrieb steht sowohl der Motor als auch die Antriebseinheit.

Der Hohlspannzylinder ist geeignet für Stangendurchlass bis max. $\varnothing 67$ mm.

Der E-Spanner ist wartungsarm und umweltfreundlich, da keine hydraulischen Komponenten verbaut sind.

Bei Bearbeitung steht:

der Getriebemotor

der Riemenantrieb

die Antriebseinheit

Nur dieser Teil Rotiert mit der Spindel

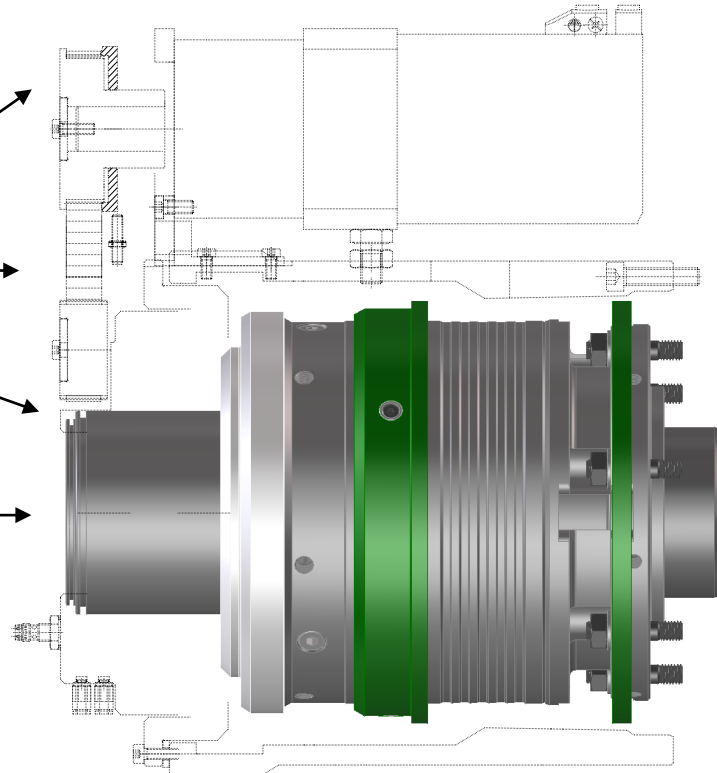

Bereits heute ist der Trend erkennbar, dass Hydraulikantriebe durch elektromechanische Antriebe ersetzt werden. Die Hydraulik wird nicht vollständig verschwinden, da Hydraulik bei bestimmten Anwendungen ihre Vorzüge hat.

Die Steigerung der Energieeffizienz im Maschinenbau wird deutlich werden, die ständige Energievorhaltung der Hydraulischen Anlagen, wird durch die elektrischen Spannsysteme reduziert.

Die Leckagegefahren, der Wartungsaufwand für Austausch und Entsorgung des Hydrauliköls entfallen komplett und die Betriebssicherheit steigt.

Vorteile der Elektro-Spannzylinder:

- während der Bearbeitung keine Energiezufuhr
- keine Wartung der Hydraulik
- keine Öl-Kosten
- energieeffizient
- kürzere Spannzeiten, dadurch kürzere Stückzeiten
- Umweltfreundlich da keine Leckagen
- austauschbar gegen hydraulische Spanner
- niedrige Betriebskosten
- Baugruppenaufbau kompakter
- Programmierbare Kraft
- bei Stromausfall garantierte Sicherheit

Maschine umrüsten von Hydraulik Spannzyylinder auf Elektro-Spannzyylinder. (Beispiel Größe 42-27)

Für einen reibungslosen Umbau von Hydraulik- auf **ELEKTRO**-Spannzyylinder haben wir eine „All-In-One“-Lösung entwickelt.

Informationen zum Umrüstsatz :

- Display + Control von Hydronic-hiestand
- Nur 220V Spannungsversorgung (Steckdose) erforderlich
- Integriertes 24 VDC Netzteil für die Sensorik
- Einfache Montage der Komponenten
- Geringer Platzbedarf (kein separater Schaltschrank)
- Einfaches integrieren in die Maschinensteuerung
- Kundenspezifische Motoren möglich
- Spannkrafteingabe am Display
- Je nach Ausführung ansteuern der Spannkraft bei Drehzahl möglich (Werkstückübergabe bei Drehzahl)

