

Berührungslose Endschalter

Eine Endhubüberwachung dient als Sicherheitsabfrage und kann der Werkzeugmaschine übermitteln ob das Spannmittel in Löse oder Spannstellung steht. Es werden nur Stellungen abgefragt, keine Hübe gemessen. Die berührungslosen Endschalter sind mit Hilfe eines Halters an der Drehzuführung befestigt.

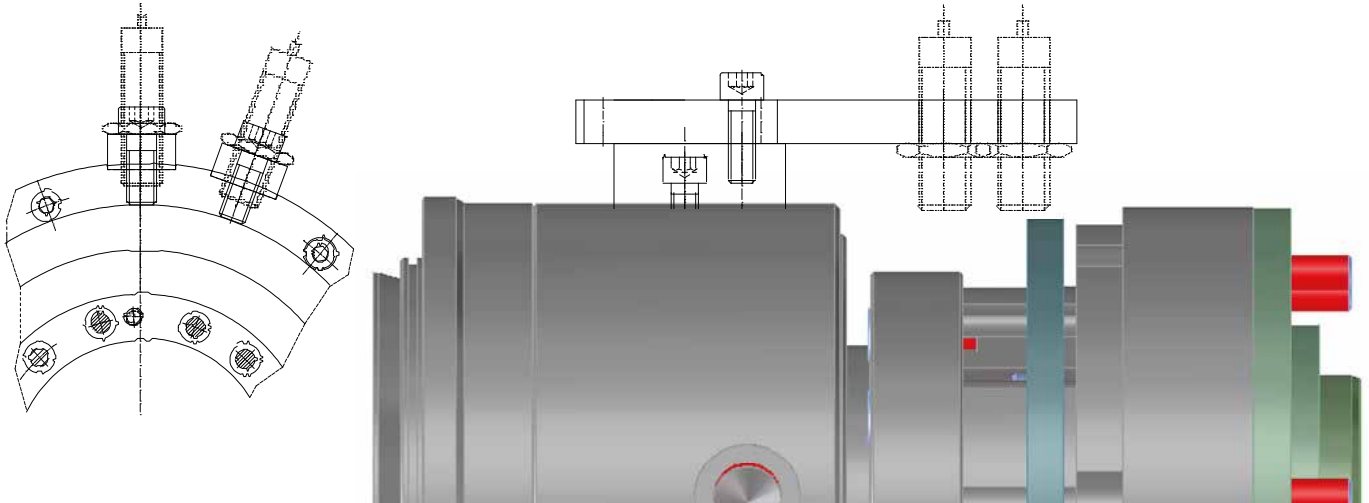

Berührungslose Wegmesssysteme

Eine Kolbenbewegung dient als Sicherheitsabfrage und kann der Werkzeugmaschine übermitteln wo der Spannzylinder gerade steht. Der berührungslose Wegmesssensor ist mit Hilfe eines Halters an der Drehzuführung befestigt.

