

PNEUMATISCHER HOHLSPANNZYLINDER GELAGERT 33224-PNZ

erhältlich mit Option 8141HD-GLEW-R

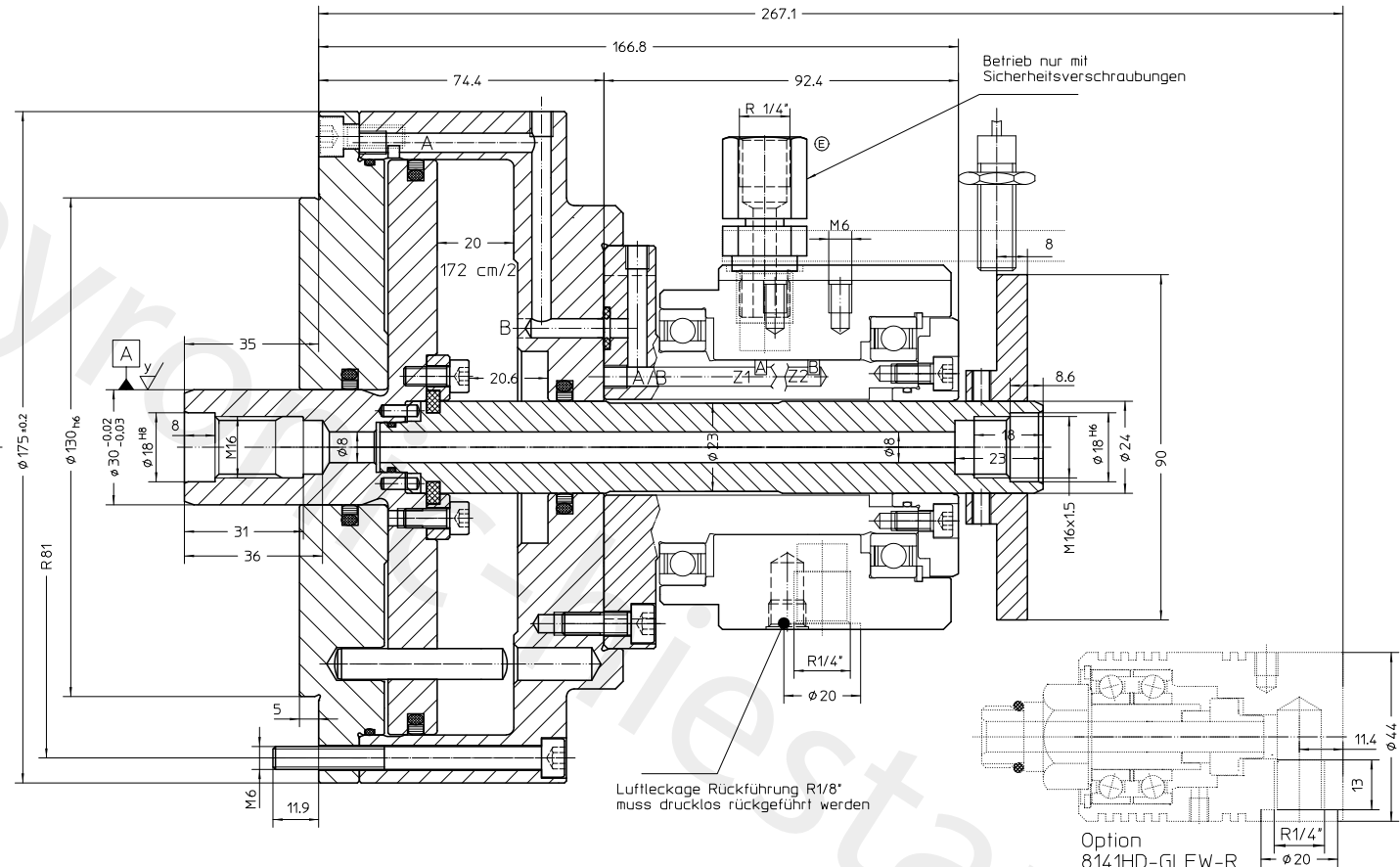

Kolbenhub	mm	20
Kolbenfläche ziehen	cm/2	169.5
Kolbenfläche drücken	cm/2	172
Betätigungskraft bei 6 bar Kolben ziehen	kN	10
Betätigungskraft bei 6 bar Kolben drücken	kN	10.1
max. Drehzahl n	1/min	5000
Betriebsdruck max.	bar	8
Auswuchtgüte	Q	1.6 - 2.5
Luft geölt und gefiltert	Filterfeinheit	25 µ
Luftleckage bei 6 bar	Nm³/h	4 - 6

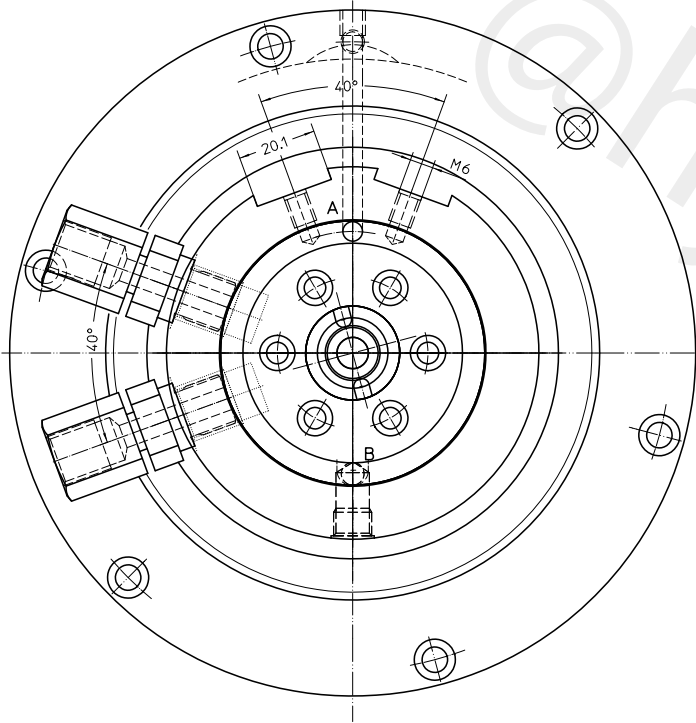