

ANBAUDREHZUFÜHRUNG

BAUGRUPPE: 8141HD-GLA

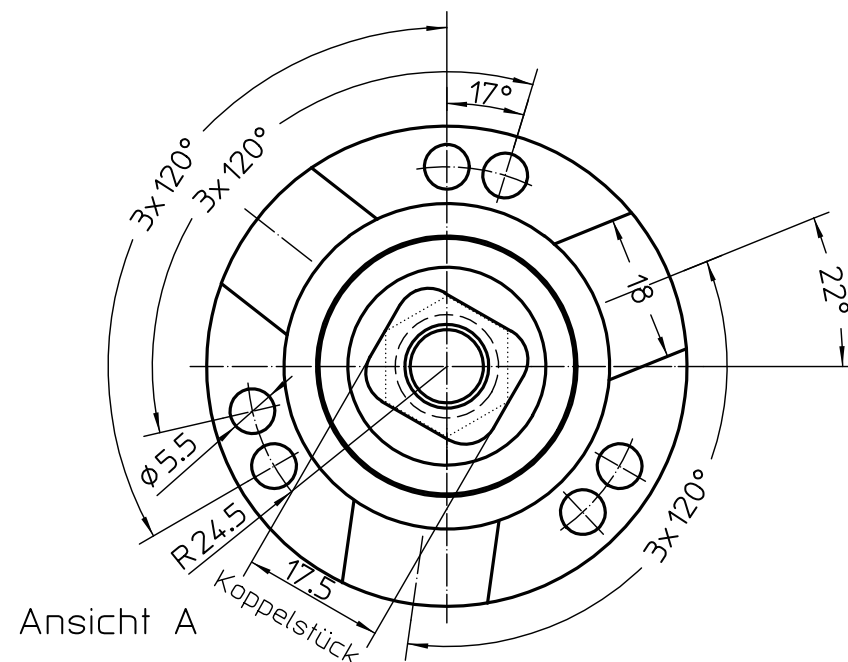
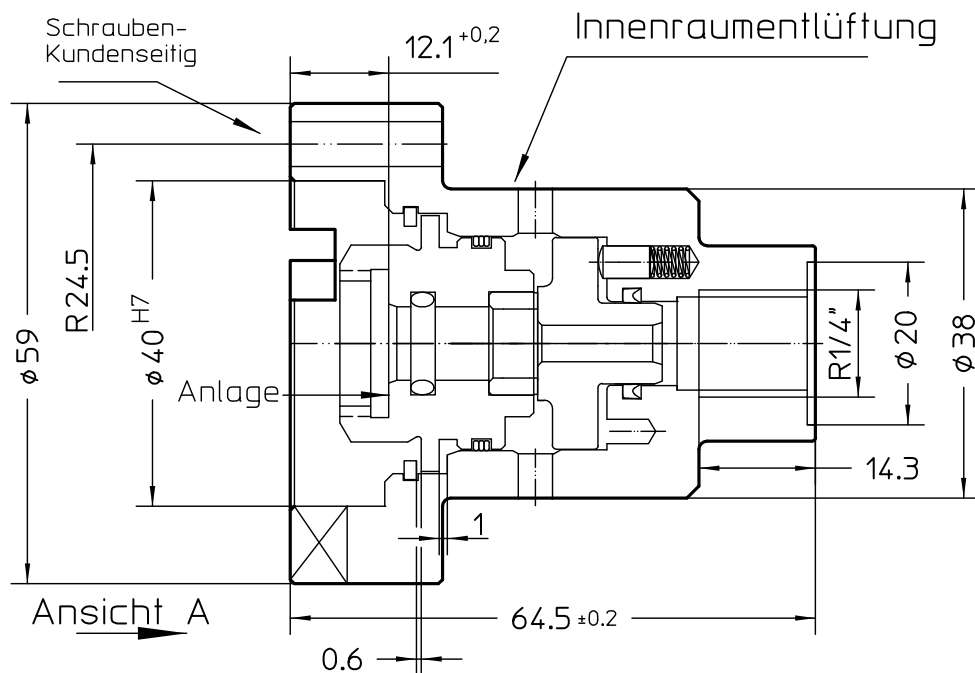

Achtung:
Bei Pfeifgeräuschen der Gleitringe im Trockenlauf oder bei ungeöhlter Luft die Schmierstoffreserve durch die Gehäusebohrung mit ein paar Tropfen Öl ersetzen.

Achtung: Gleitringe unterliegen normalem Verschleiß, bei Leckage durch Innenraum-entlüftung Gleitringe wechseln.

Betriebsstellung

max. Drehzahl bei anstehendem Druck	1/min	8000
max. Drehzahl bei Trockenlauf-50% ED	1/min	6500
Betriebsdruck max. Kühlschmierstoff	bar	80
Betriebsdruck max. Luft/Ölnebel (Wartungseinheit 25µ)	bar	10
Filterfeinheit Empfehlung KSS	µ	25
Durchflussmenge max-KSS:	l/min	50

max Druck und max Drehzahl sind nicht zulässig - siehe Druck-Drehzahldiagramm

Achtung: Betrieb unter Druck ohne durchfließendes Medium führt zu Erhitzung und zu Schäden an den Gleitringen .

