

Hydraulic-hiestand Hydraulik+Elektronik GmbH



Rückölaggregat 7-RA-0,09-01

Bestehend aus:
Rückölaggregat H00270
4/2-Wegeventil senkrecht

Montage an Drehzuführung
 mit Sensorsammelkammer
 nach Anbauanleitung

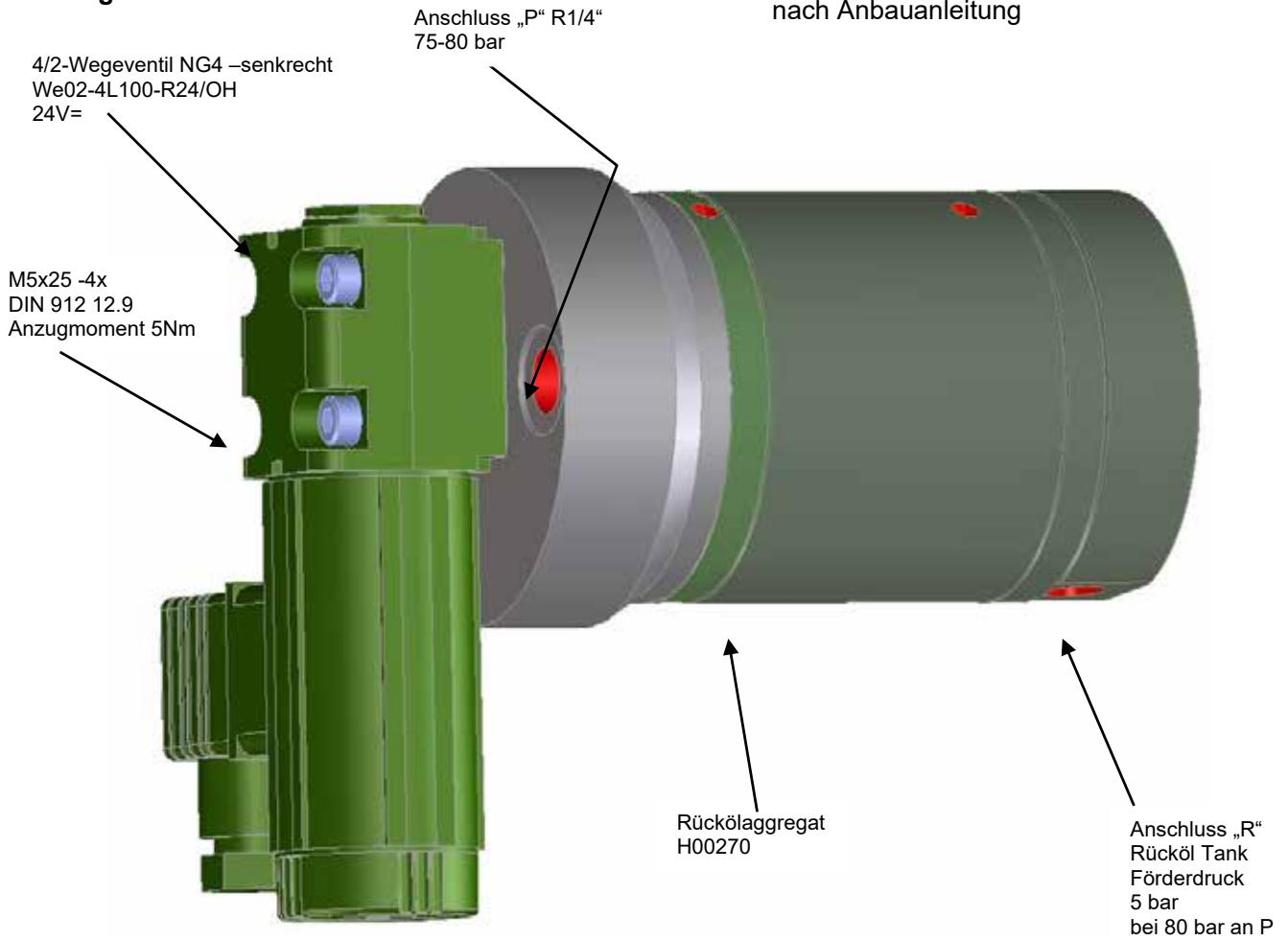

Anschlussadapter für alle Drehzuführungen, mit Entlüftung zum Tank - gesondert Bestellen-

Kolbenhub	mm	40
Betriebsdruck P	bar	75-80
Rückförderdruck R zum Tank bei P 70-80 bar	bar	5
Förderleistung bei 30 Doppelhüben/min	ltr/min	2,7
Hydrauliköl	HLPD 32	DIN 51524-2
P Anschluß Ventilbetätigung		R 1/4"
R Anschluß Rückförderung		R 1/4"
Filterfeinheit 10µ absolut		