

RÜCKÖLAGGREGAT RA009

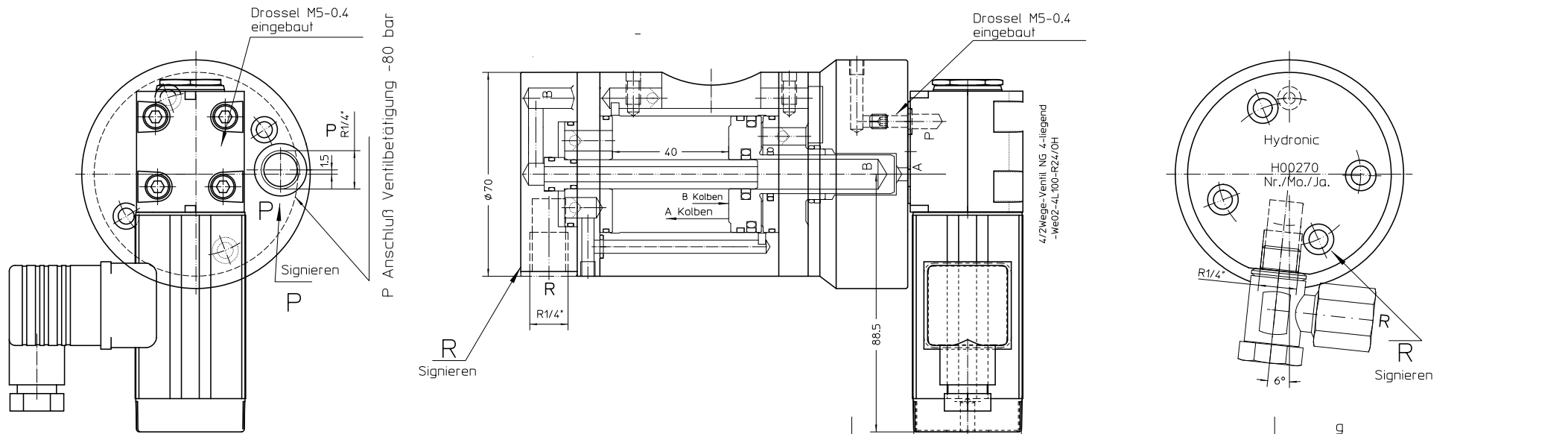

Beipack zu Rückölaggregat klein

Magnetventil 24V-NG 4-liegend
Viton Dichtung 0.5 mm H01997

Kolbenhub	mm	40
Betriebsdruck max.	bar	100
Rückförderdruck Kolbenrichtung A bei 80 bar	bar	7,5
Rückförderdruck Kolbenrichtung B bei 80 bar	bar	5,4
Förderleistung bei einem Doppelhub	ltr.	0,09
Förderleistung bei 30 Doppelhübe/min (100%)	ltr./min	2,7
Hydrauliköl	HLPD 32	DIN 51524-2
P Anschluß Ventilbetätigung	80 bar	R1/4"
R Anschluß Rückförderung		R1/4"
Filterfeinheit 10µ absolut		
Gewicht mit Steuermagnet	kg	3,7

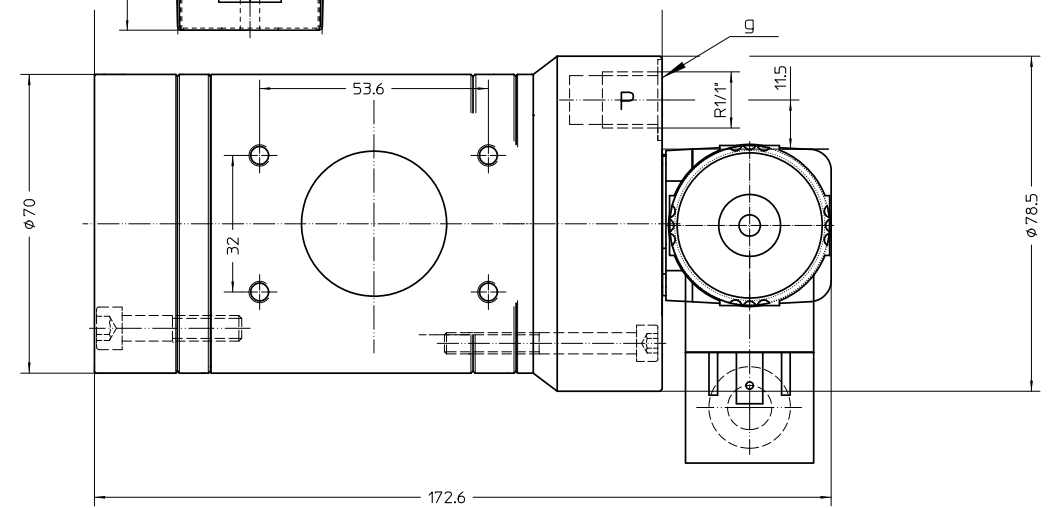

SENSORSAMMELKAMMER FÜR RÜCKÖLAGGREGAT RA009

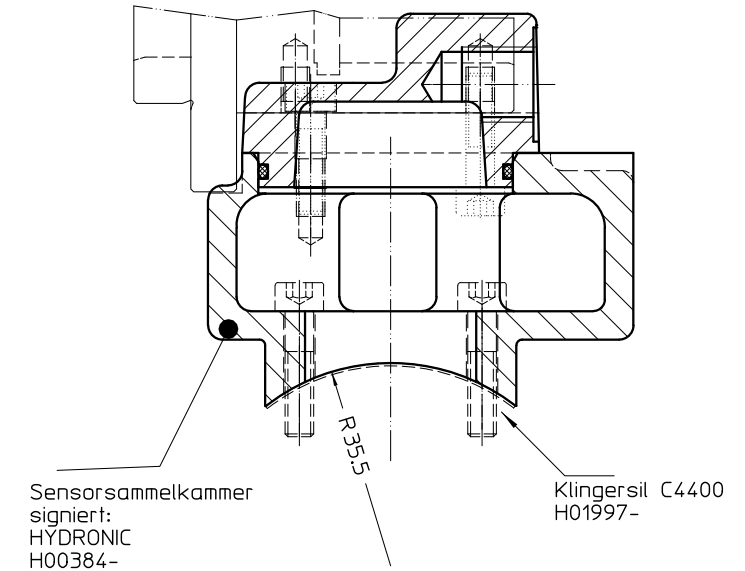
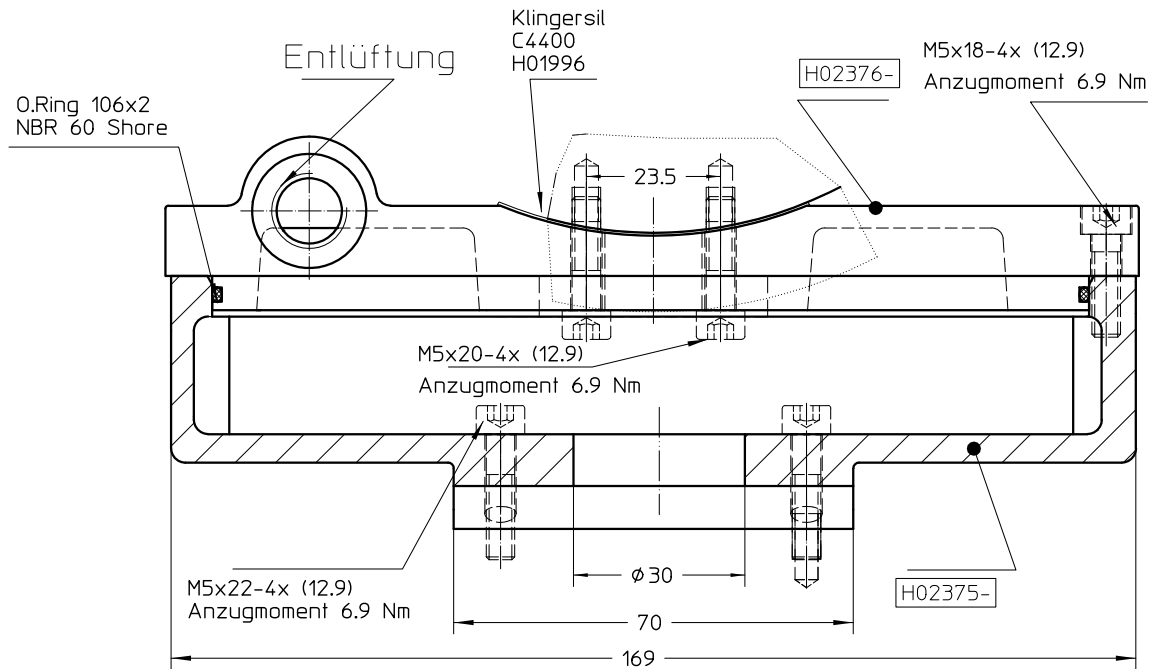

Beipack:

Klingersil C4400 Zeichnung H01997-

M5x22-(12.9) 4 Stück
Anzugmoment 6.9 Nm

M5x18-(12.9) 4 Stück
Anzugmoment 6.9 Nm

O-Ring 106x2 1 Stück

